

—— 養子
 —— 同じ人です。養子に行った

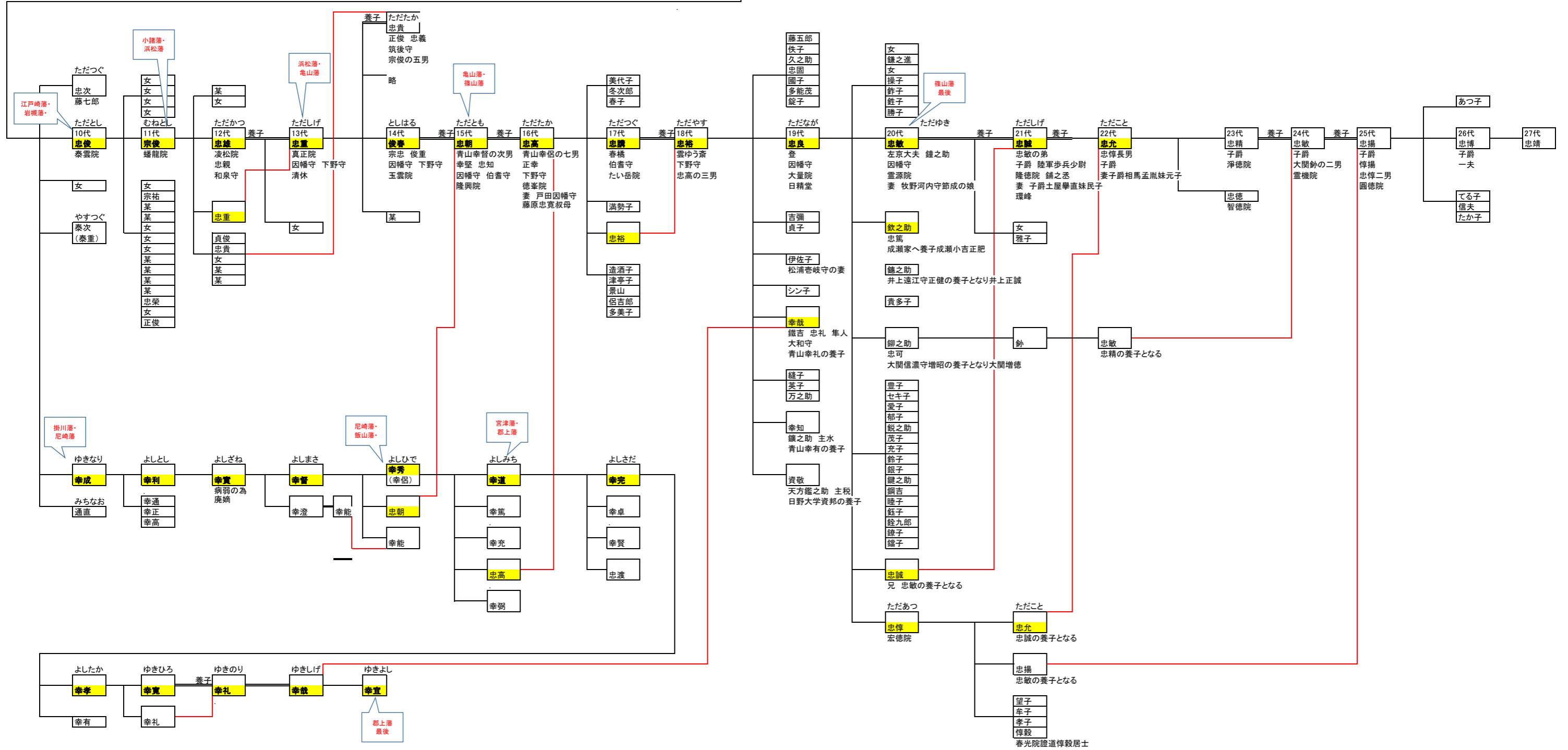

春光院證道傳毅居士